

高低圧圧カスイッチ

冷凍・空調装置・冷凍冷蔵装置用
 ●コンデンシングユニット ●冷凍(蔵)庫
 ●充填回収装置 等

形式 **DYS**

- 冷凍装置の高圧側の過圧保護と低圧側の制御を一体化したスイッチです。
- 自動復帰、高圧手動復帰、高低圧手動復帰形等が揃っています。
- 小形、軽量で大きく見やすい目盛板です。

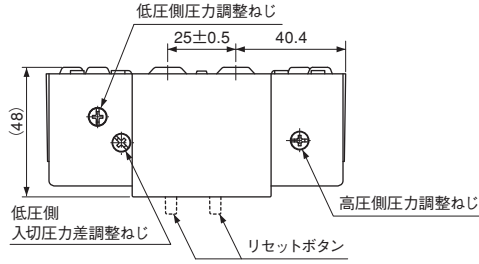

DYS-D606A

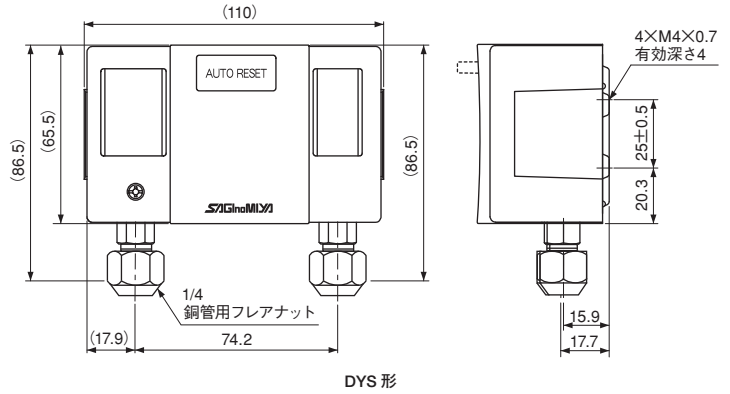

DYS形

共通仕様

最高使用圧力……………低圧側 1.65MPa
 ………………高圧側 3.3MPa
 気密試験圧力……………低圧側 1.8MPa
 ………………高圧側 4MPa
 流体温度…………… - 20～120℃
 使用周囲温度…………… - 20～70℃

カタログ番号の説明

DYS - D3 06 M A
 I II III IV V

I	形式
II	接点形式
III	圧力
IV	復帰作動
V	付属品

仕様表

カタログ番号					低圧側 (MPa)				低圧側 納入時設定値 (MPa)		高圧側 (MPa)				高圧側 納入時設定値 (MPa)		質量 (kg)				
形式	接点形式	圧力	復帰作動	付属品	調整範囲		入切圧力差		回路切	回路入	調整範囲		入切圧力差 (固定)		回路切	回路入					
					最低	最高	最小※1	最大			最低	最高	約 0.5	1.5							
DYS-	D3	06	無	A	-0.06	0.6	0.06	0.4	0.2	0.3	0.8	3	約 0.5	2	1.5	0.4					
	D6																				
	D3																M	圧力上昇時自動復帰 ※2	手動復帰	圧力上昇時自動復帰 ※2	手動復帰
	D6																MM	圧力下降時自動復帰 ※3	手動復帰	圧力下降時自動復帰 ※3	手動復帰

・接点形式、復帰作動は145ページ、電気定格は146ページをご参照ください。
 ・納入時設定値は上昇点基準です。
 ※1 器差を含めた平均値を示しています。
 ※2 約 0.1MPa 以上の圧力上昇後にリセットボタンを押してください。
 ※3 約 0.7MPa 以上の圧力降下後にリセットボタンを押してください。

標準付属品

- ・ 1/4 フレアナット
- ・ 本体取付板 (SNS-AE01)
- ・ ばね座金付 M4×7 ねじ 4個